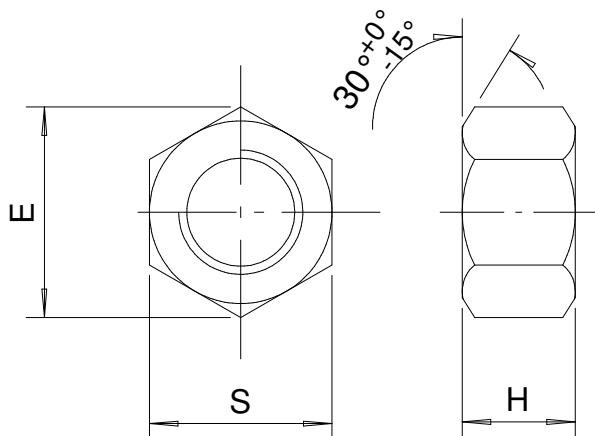

Descrição:
 Description:

Porca Sextavada Classe 5 - MB
Hexagon nut Class 5 - MB

Dimensão Dimension Nominal	6	8	10	12	14	16	18	20
Passo Pitch	0.75	1.00	1.00	1.50	1.50	1.50	1.50	1.50
S	mín.	9.78	12.73	16.73	18.67	21.67	23.67	26.16
	máx.	10.00	13.00	17.00	19.00	22.00	24.00	30.00
E	mín.	11.05	14.38	18.90	21.10	24.49	26.75	29.56
	máx.	11.50	15.00	19.60	21.90	25.40	27.70	34.60
H	mín.	4.70	6.14	7.64	9.64	10.30	12.30	14.30
	máx.	5.00	6.50	8.00	10.00	11.00	13.00	16.00
Tabela Table	622/1	622/2	622/3	622/4	622/5	622/6	622/7	622/8

 Observações:
 Observation:

 Classe de tolerância de rosca 6H;
Tolerance Class of screw thread

 Dimensões conforme norma DIN 934;
 Dimensions according to standard

 Rosca Conforme norma DIN 13;
Screw thread according to standard

 Propriedades mecânicas
 Mechanical properties

 Conforme Norma DIN EN 20898-2
 According to standard

Substituição

Substitution: Gedial - 10/12/03

Revisão

 Revision: 02
 PEDRO - 28/11/07

Desenhista

Drawer: Gedial 25/01/00

Aprovador

Approval: Rafael - 28/11/07